

Automatische Brinkling

Maximum papierformaat
15" x 10" (38 cm. x 25.5 cm.)
Maximum drukoppervlak
13" x 8" (33 cm. x 21 cm.)

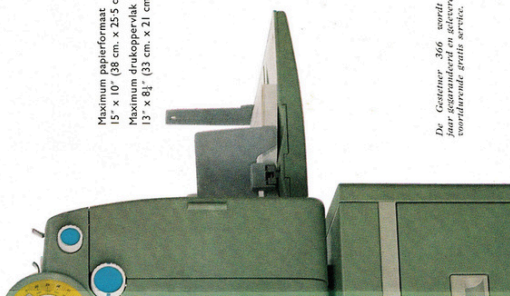

De Gestetner 366 wordt vijf jaar spaarzaam en soeverein met onderhouds gratis service.

Zo kunt U Uw Gestetner ten volle productief maken....



MET DE GESTEFAX

Het Gestetner procedé voor het lange elektronische weg vervaardigen van stencils. Met de Gestefax is alles, wat gedrukt, getekend of geschreven is, in een paar seconden om te zetten op stencil. Geen cliché's, geen netwerk—Uw drukwerk, zoals staten, formulieren, briefhoofden, technische tekeningen, illustraties, kan op deze wonderlijk ingenieuze wijze in korte tijd in reservekopiën worden omgezet op Uw Gestetner 366 afgedrukt.



MET HET DUROPRINTPROCEDE

Op de dagelijks voorgekoonde stencils, bekend onder de naam "Duroprints" kunnen bij ons formulieren, staten, enz. Het is mogelijk om te werken met een groot aantal verschillende voorbedrucken van papier uit door dit aetel in de stencils te laten persen en de aldus vóórwerkte stencils later te completeren met de aotype tekst die typen opwart enom van tijd en geld uit!



TYPEN EN TERENEN

De Gestetner Scope is een geheel metalen lichtbak voor het linieren en illustreren van stencils. De verstelbare scope is voorzien van een micrometer, die het linieren nauwkeurig kan gezet kan worden. De malgangeplaat wordt ook na urenlange inschakeling van de lichtbron niet heet door een doelmittige ventilatie.



GESTETNER · LONDEN · ENGELAND

PT 36 366 Dm

PRINTED IN ENGLAND

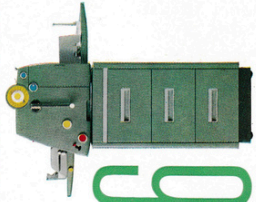
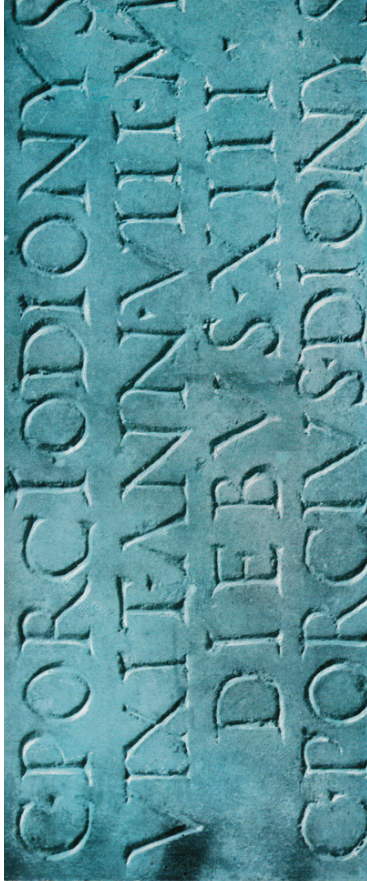

366

MODEL

Gestetner

HET NIEUWE

Gestetner

040-433614

366

**STENCIL
DUPLICATOR**

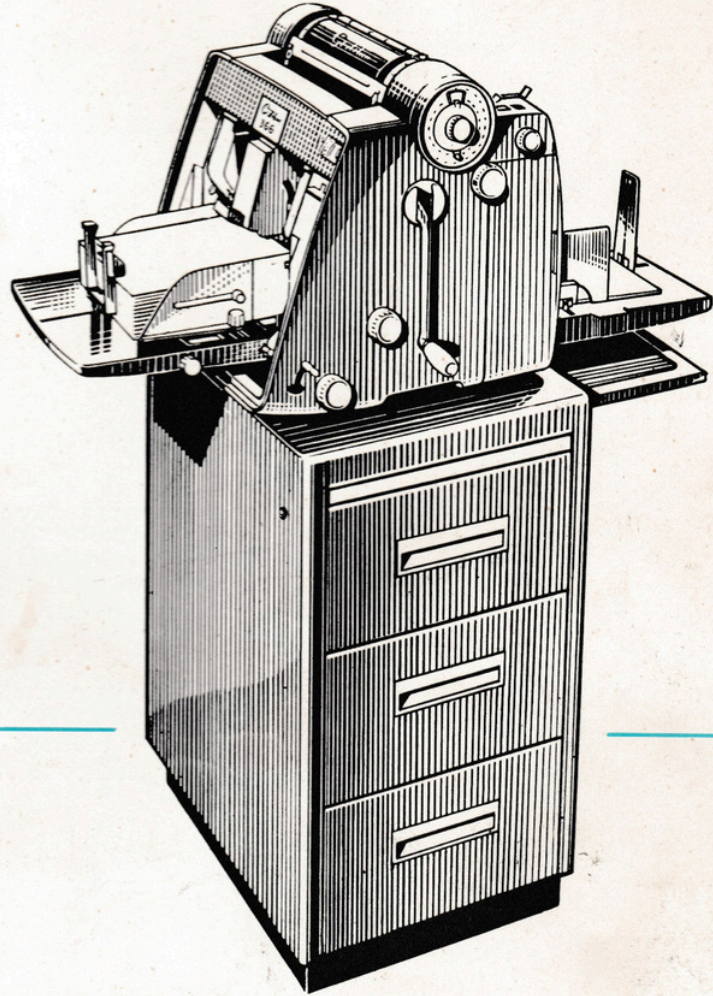

Handleiding

GESTETNER LIMITED · LONDEN N17 · ENGLAND

Inhoud

	Pagina
Handleiding voor het gebruik van de Gestetner 366 ...	1
Gebruik van de inktautomaat	6
Opnieuw afdrukken van gebruikte stencils	6
Gebruik van de papierregulateur	7
Gebruik van de jogger	7
Kleurwisseling	8
Het bedrukken van kaartjes en klein formaat papier	10
Het gebruik van het tussenschietapparaat	11
Het sluiten van de machine	12
Verwisselen van de lamp	12

Handleiding voor het gebruik van de

Gestetner 366

1

Verwijder de kap. Breng papiertafel en opvangblad omlaag. Draai handvat naar buiten. Steek de stekker in het stopcontact.

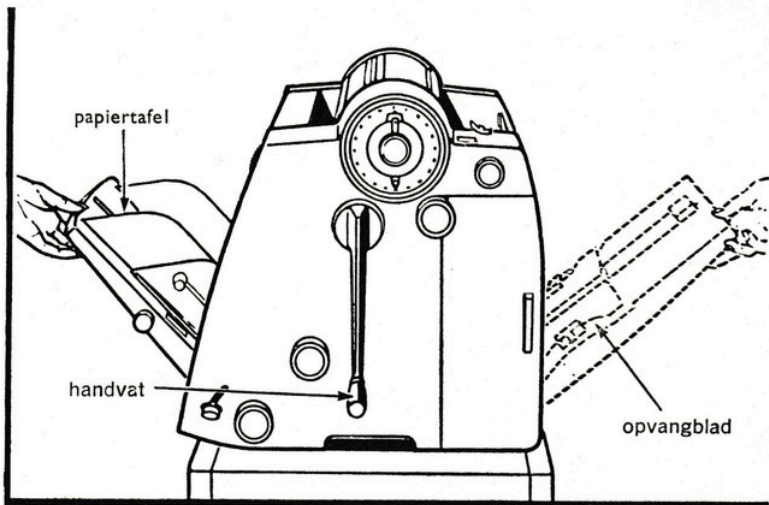

2

Controleer of de papiertoevoer-handle omhoog staat en laat de slinger daarna één volledige omwenteling – met de wijzers van de klok mee – maken om er zeker van te zijn, dat het toevoer-mechanisme buiten werking is. Let op, dat handinleg-handle omhoog staat.

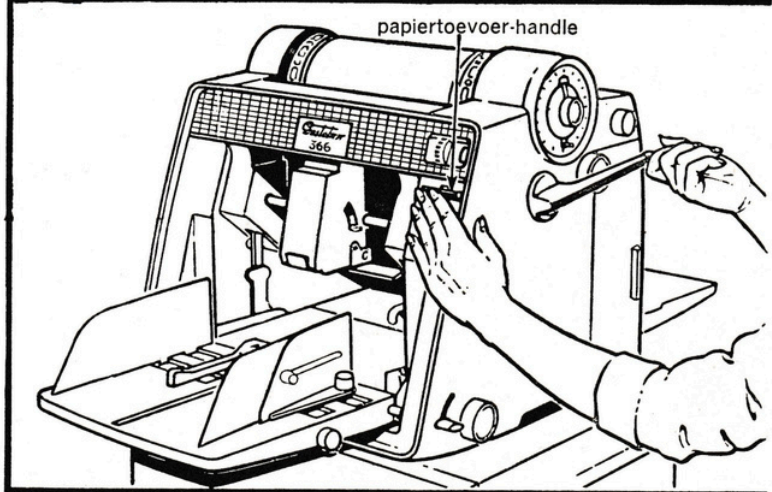

Het Inkten van de Machine

3

Open de deur van de inktkamer (ill. A). Druk de tube-sluitklem omhoog (B). Houdt de tube bij de kraag vast en schroef de dop er af.

N.B. NIET KNIJPEN IN DE TUBE.

Plaats de voet van de tube in de "V" vormige tube-steun en druk de tube voorzichtig naar beneden tot de tubehals op gelijke hoogte is met de tubehouder (C).

Breng de tubehals in de tube-houder (D).

Druk de hals nu volledig in de houder (E).

Breng de tube-sluitklem volledig omlaag tot de nok "R" geheel aan het eind van het slot "S" is.

Sluit de deur van de inktkamer (F).

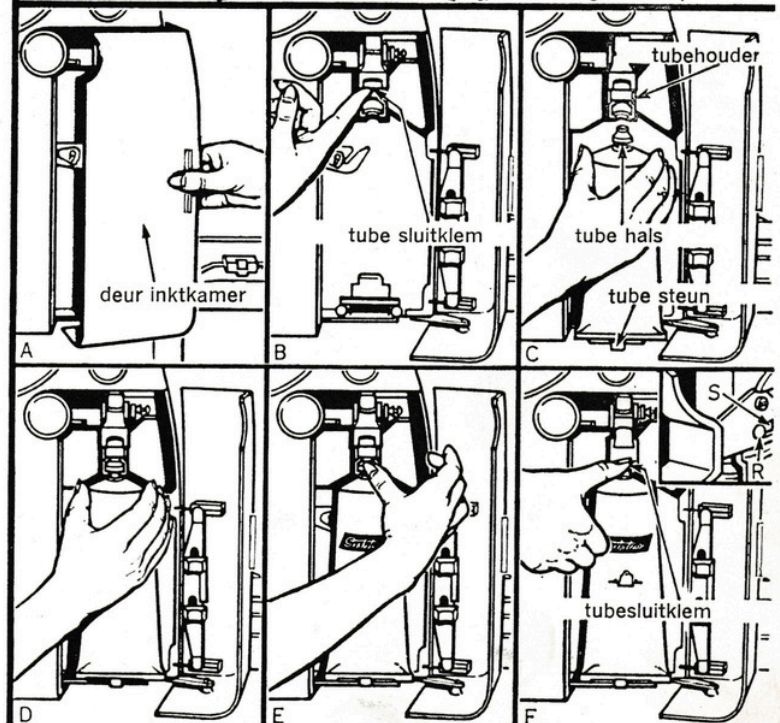

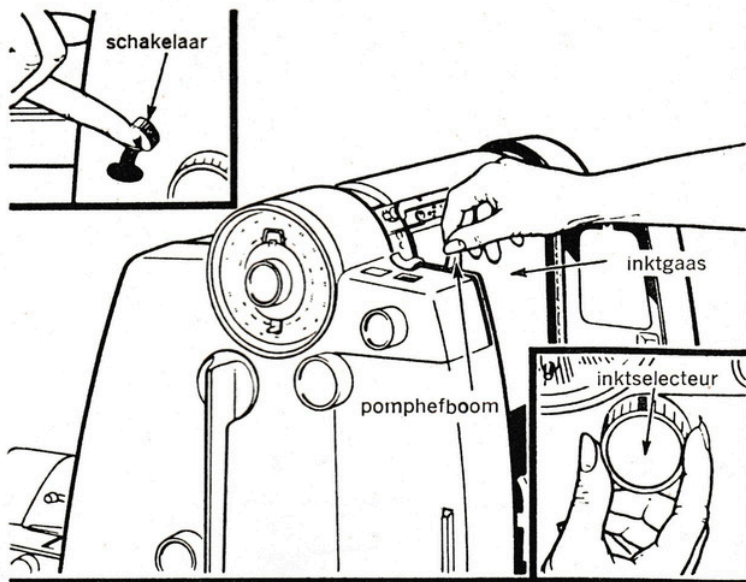

4

Stel de inktselecteur af op volledig inkten – dit wordt aangegeven door een brede blauwe lijn op de knop. Start de machine door de schakelaar om te draaien. Voer inkt toe door de pomphefboom op en neer te bewegen met langzame, gestadige pompslagen. Zodra een gelijkmatige, dunne inktfilm zichtbaar wordt op het inktgaas, is dit het teken, dat de machine gelijkmatig is beinkt.

Schakel dan de machine uit door de schakelaar omlaag te draaien.

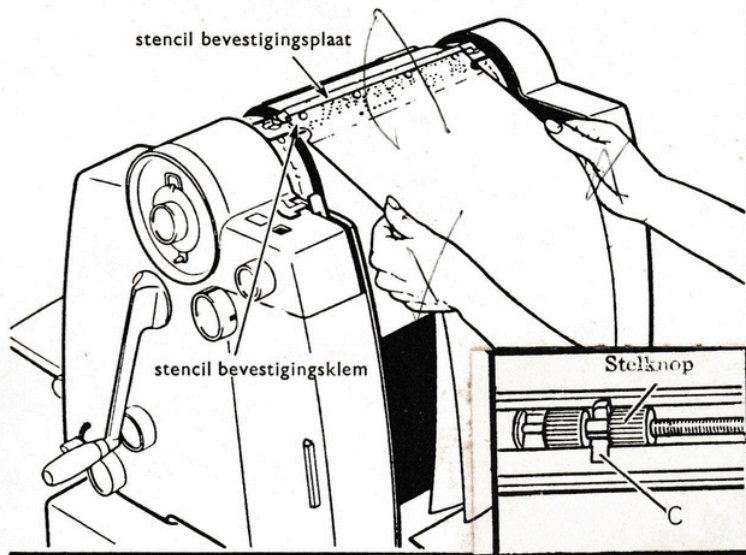

Bevestiging Stencil

5

Controleer of de stencilbevestigingsplaat recht staat. Indien noodzakelijk, draai de stelknop tot de groef C in het midden staat. Draai dan de slinger enkele malen rond om de inktdrager in de juiste positie te brengen.

Draai slinger – met de wijzers van de klok mee – tot de stencil bevestigingsklem boven is. Bevestig het stencil, met de getypte zijde naar de machine gericht, door de tong en de kop onder deze klem te schuiven en daarna de stencilpennen in de gaten in de kop van het stencil te laten passen.

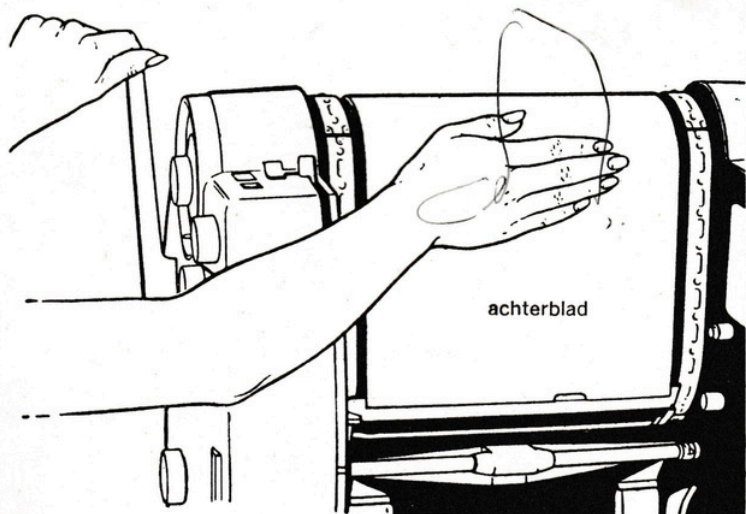

6

Laat de rechterhand losjes op het achterblad rusten en draai slinger langzaam met de wijzers van de klok mee. Houdt de rechterhand tijdens deze handeling onder lichte, doch constante druk op het achterblad.

Stop, wanneer de slinger in de hoogste stand staat.

Licht het achterblad op; als het stencil gekreukt is, opnieuw opspannen (zie bladz. 6). Draai slinger door zijn laagste stand.

7

Breng drukproefknop om aag en draai de slinger langzaam nog eens een maal volledig rond, met de wijzers van de klok mee, draai slinger in hoogste stand, licht achterblad op en controleer of hierop een volledige afdruk van het stencil staat.

Indien nodig herhaal de handeling, zoals beschreven. Draai slinger tegen de wijzers van de klok in tot zijn hoogste stand, terwijl men het achterblad onderaan vasthoudt.

Verwijder dan het achterblad door het langs de geperforeerde lijn af te scheuren.

Gereed Maken van Opvangblad en Papiertafel

8

Klap de achter- en zijgeleiders op en schuif ze volledig naar buiten.

Indien nodig breng de papierregulateur op zijn plaats (zie bladz. 7).

9

Trek de achterpapiersteun volledig uit tot de achterkant van de papieraanlegplank. Controleer of deze aanlegplank precies in het midden is afgesteld,— verstel deze anders door middel van de kantlijnstelknop.

Waaier het papier uit en stoot het weer precies gelijk. Leg de stapel dan in het midden op de aanlegplank en zover mogelijk naar voren aangeschoven. Maak gebruik van de schaalverdeling om de stapel zodanig aan te leggen, dat hij op de juiste plaats ligt voor het afdrukken.

N.B. Leg nooit méér papier op de aanlegplank dan gemakkelijk onder de papierlineaal kan.

Draai de knoppen van de zijsteunen los en schuif de zijsteunen losjes tegen de papierstapel. Draai daarna de knoppen weer vast. Schuif daarna de zijsteunplaten naar voren. Schuif de achterpapiersteun tegen de papierstapel en laat het papiergewicht neer op de stapel papier.

N.B. Om vlug papier bij te laden behoeft men slechts het papiergewicht in zijn hoogste stand te brengen en de achterste papiersteun plat op de aanlegplank te leggen.

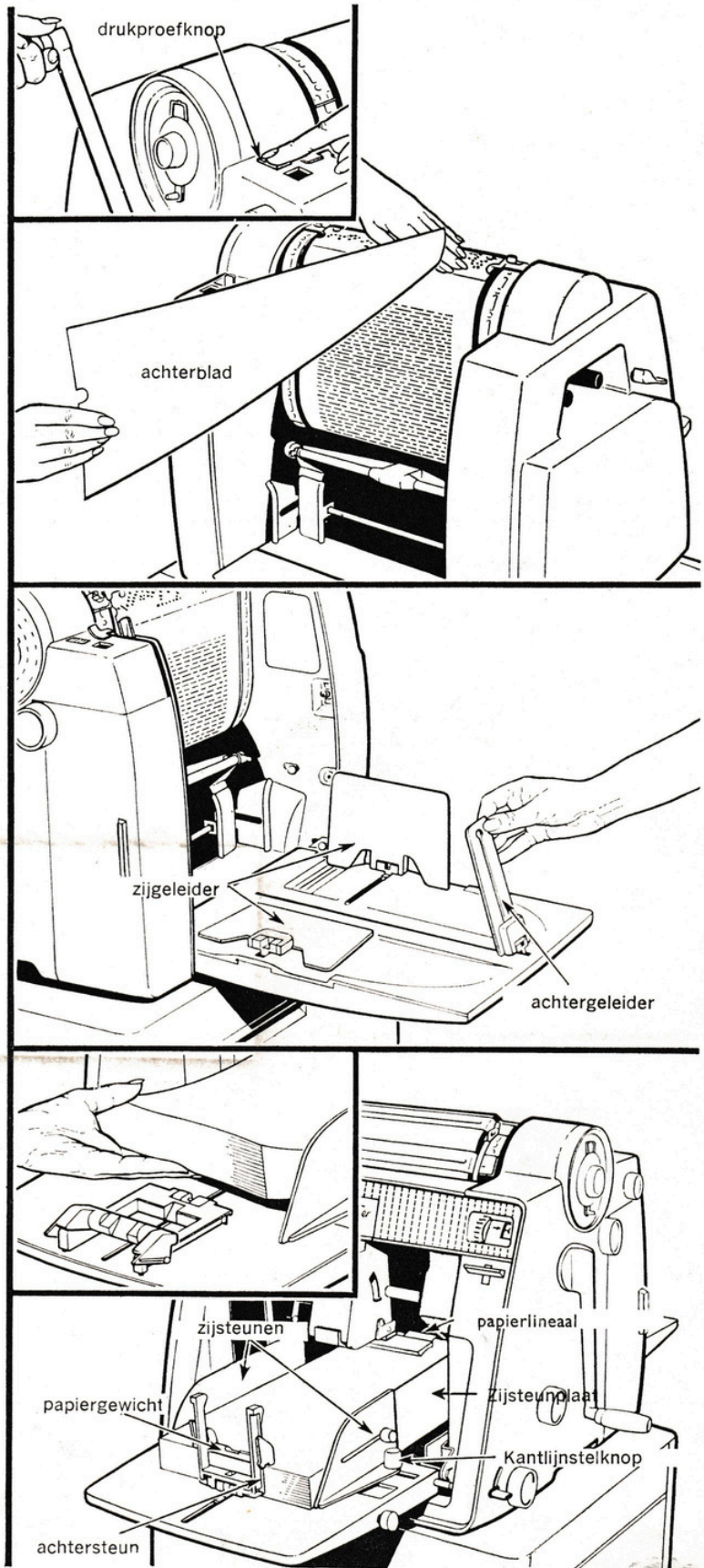

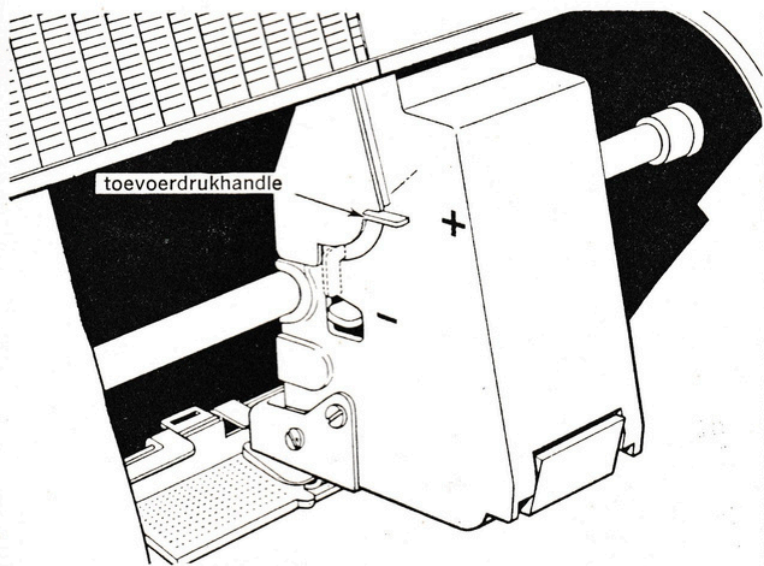

Afstelling Papiertoevoer

10

Controleer de stand van de toevoerdrukhandle. Bij normaal gebruik behoort deze bovenaan te staan, in de + stand.

Bij gebruik van dun papier moet men de toevoerdrukhandle omlaag brengen naar —.

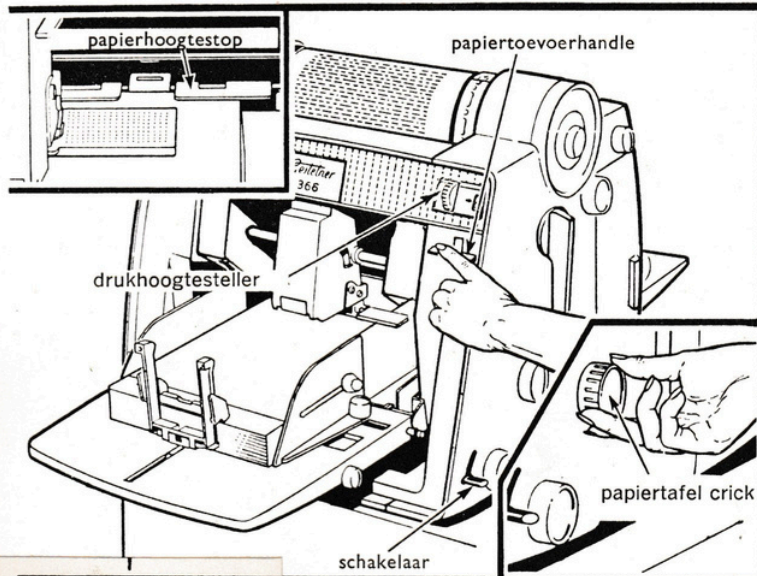

De Eerste Afdruk

11

Breng de papiertafel omhoog door de papiertafelcrick op te draaien tot de papierstapel contact maakt men de papierhoogtestop. De crick is automatisch buiten werking als deze positie is bereikt.

Schakel machine in, druk papiertoevoerhandle omlaag en weer omhoog, zodra de papiertoevoer begint te werken.

Afsteller van de Afdruk

12

Controleer of de afdruk correct is. Draai drukhoogtestelknop omhoog om de afdruk hoger te stellen en omlaag om deze lager te stellen.

Controleer of de afdruk ook aan de zijkanten parallel staat.

(i) Indien de rechterkant van de afdruk te hoog staat, draai dan de stelknop omhoog (zie detailschets A).

(ii) Indien de linkerkant van de afdruk te hoog staat, draai dan de stelknop omlaag (zie detailschets B).

Laat vervolgens de slinger een volledige omwenteling maken, teneinde inktgaas en stencil zichzelf in positie te laten brengen. Ga door met afdrucken en controleer de afdrucken. Herhaal de bijstelling, indien noodzakelijk.

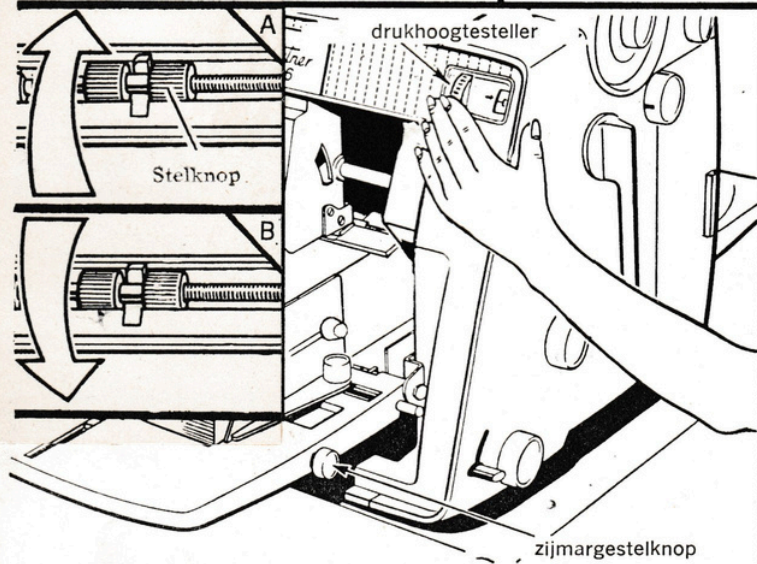

Afstelling van het Opvangblad

13

Stel het opvangblad af door de onderkant van het bedrukte vel tegen de frontgeleiders te leggen.

N.B. Voor het afstellen van de geleiders eerst controleren of de toevoer is uitgeschakeld door de papiertoevoerhandle omhoog te drukken en de machine één volledige omwenteling, met de wijzers van de klok mee, te laten maken.

Beweeg front- en zijgeleiders zover tot zij de afdruk raken.

N.B. Indien jogger niet nodig is, zie bladz. 7 voor volledige details.

Beweeg achtergeleider tot deze de bovenkant van de afdruk raakt.

Beweeg de papirrichters omhoog als papierregulateur niet gebruikt wordt. Voor details betreffende papierregulateur zie bladz. 7.

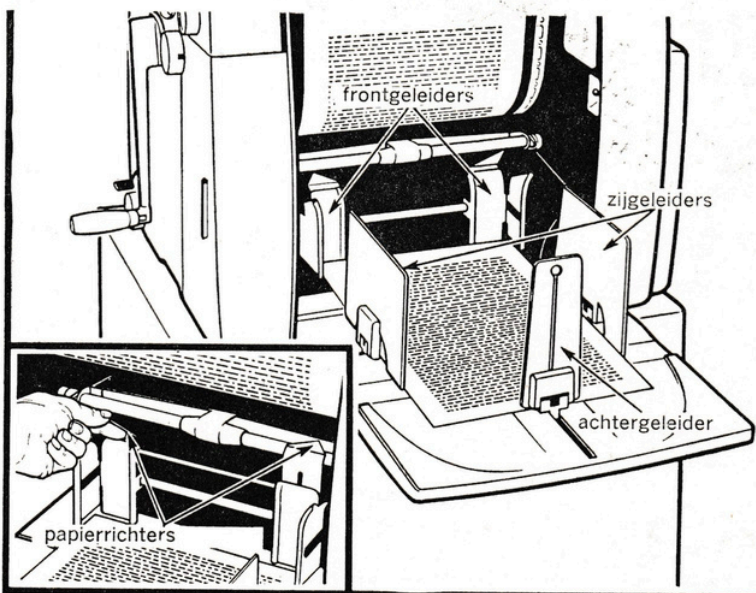

Afstellen Teller

14

Stel de teller op de te vervaardigen afdrucken af door de honderdtallenteller tegen de wijzers van de klok in op het vereiste honderdtal te zetten en de eenheidenteller eveneens tegen de wijzers van de klok in op het vereiste eenhedenal.

Voorbeeld: de illustratie laat de teller zien correct afgesteld op een aantal van 1025.

N.B. Als het vereiste aantal afdrucken is gedrukt registreert de teller "O" en stopt de machine automatisch.

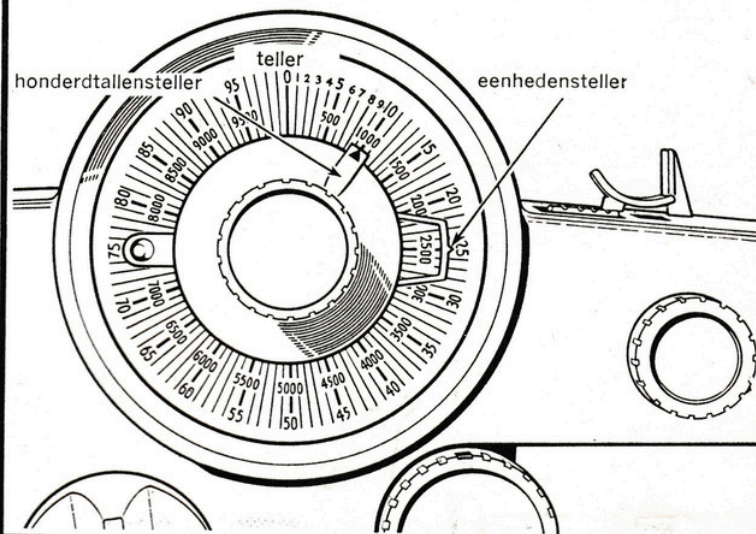

Het Drukken

15

Schakel de machine in. Draai snelheidsregulateur met de wijzers van de klok mee voor *sneller* of tegen de wijzers van de klok in voor *langzamer*.

Druk papiertoevoerhandle omlaag om met het drukken te beginnen. *Men stopt de machine tijdens het drukken door de toevoerhandle omhoog te bewegen.*

Beweeg inktingschakelaar naar de kant van de teller in de "ON" stand waardoor de automatische inktning in werking treedt. Voor volledige details zie bladz. 6.

Bekijk de afdrucken, terwijl ze uit de machine komen ter contrôle of de machine gelijkmatig geïnt wordt.

Als het papier op de papiertafel bijna verbruikt is, stopt het papiertoevoermechanisme, de papiertafel valt in zijn oorspronkelijke stand en de machine wordt automatisch uitgeschakeld. Neem de afdrucken van het opvangblad. Leg nieuw papier op de papiertafel, crick deze op als onder 9-11 aangegeven, schakel de machine in, druk papiertoevoerhandle omlaag en ga door met drukken.

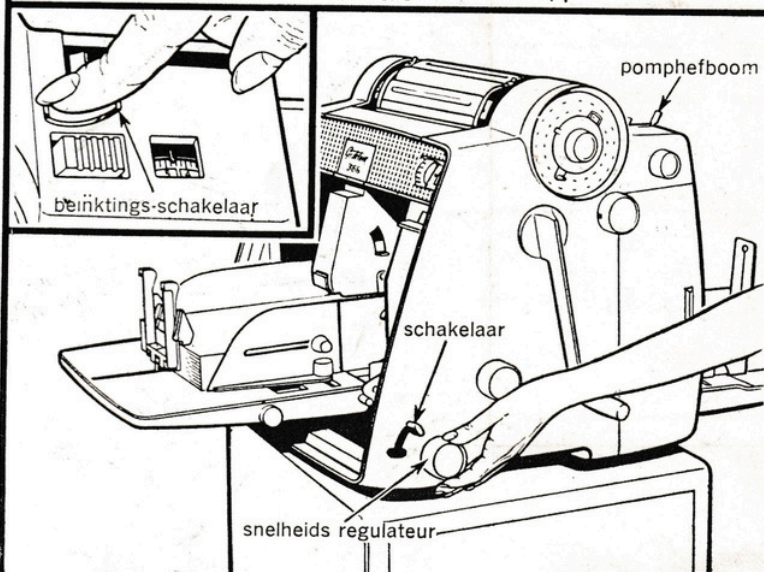

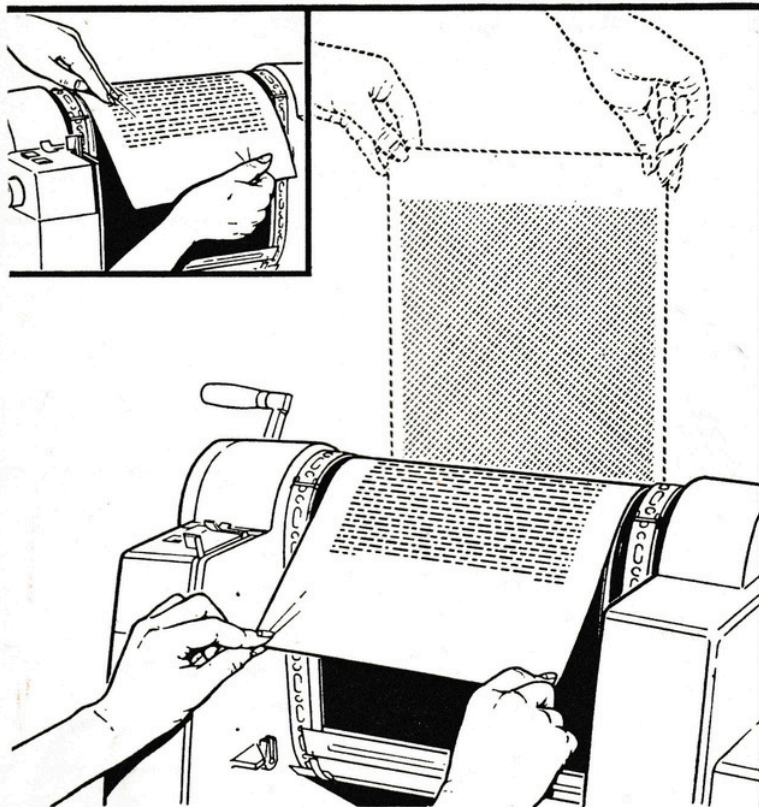
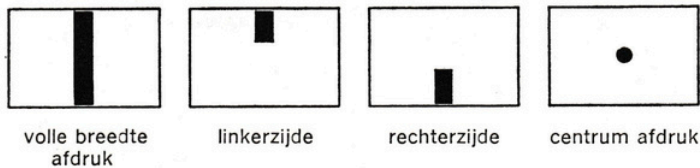
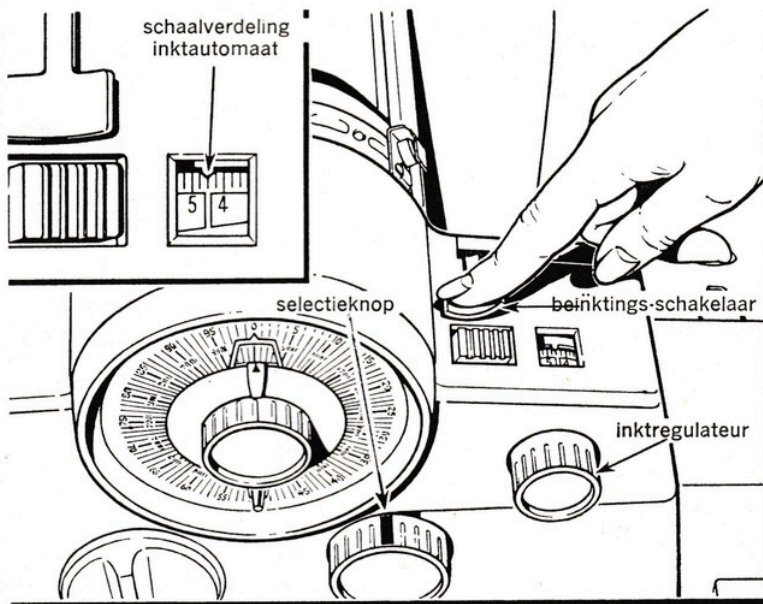

Gebruik van de Inktautomaat

Wil men inkt automatisch doen toevoeren, dan moet eerst de beïnktingsschakelaar naar de teller toe omlaagedrukt worden in de "ON" stand en de inktreguleerder zover doorgedraaid worden tot op de schaalverdeling van de inktautomaat de stand tussen 4 en 5 is bereikt (gemiddelde inkthoeveelheid).

Draai inktreguleerder tegen de wijzers van de klok in om *méer* inkt te laten toevoeren en met de wijzers van de klok mee om *minder* inkt te geven.

Voor de maximale inkttoevoer staat de wijzer op 9.

Voor de minimale inkttoevoer staat de wijzer op 1.

Na enige ervaring zal men spoedig de juiste afstelling voor iedere soort afdrukwerk vinden.

N.B.

1. De inktautomaat werkt alleen als het papier-toevoermechanisme in bedrijf is.

2. De inktpomphefboom mag gebruikt worden, terwijl de beïnktingsschakelaar aan staat, indien in bijzondere gevallen extra inkt nodig mocht zijn.

Gebruik van de Inktselecteur

De inktselecteur stelt U in staat de machine op vier verschillende delen van de stencilbreedte van inkt te voorzien.

Inkt kan toevoeren over de volle breedte – halve breedte links – halve breedte rechts en halve breedte midden. Vier blauwe lijnen op de inktselecteur geven deze posities aan, als afgebeeld op de illustratie.

Opnieuw Afdrukken van Gebruikte Stencils

Inkt de machine en bevestig stencil als beschreven onder 5. Draai slinger tot stencil bevestigingsklem op gelijke hoogte is met papiertoevoermechanisme.

Grijp stencil dan onderaan vast, houdt het omhoog en leg het dan zo vlak mogelijk op het inktgaas. Verwijder zo nodig kreukelen door stencil één of meermalen gedeeltelijk op te lichten en weer op het inktgaas te leggen, terwijl men de slinger met tussenpozen verder zet.

N.B. Gebruik thans vooral de proefdrukknop niet!

Gebruik van de Papierregulateur

1

Druk de papierrichters volledig naar beneden. Haak de centrale papiergeleider over de drukrolframe-stang en klem het onderste gedeelte vast aan de verbindingstang der frontgeleiders.

2

Draai slinger tot deze verticaal omhoog wijst. Plaats het puntige einde van de papierregulateur-spindel in de daartoe in het linker zijframe van de machine aangebrachte holte "S", breng het andere einde van de spindel in de "V" groef aan de handzijde van de machine en druk de spindel daarna omlaag tot de pin "P" in het slot "D" vastklikt.

3

Stel de papierafhouders onafhankelijk van elkaar af, tot zij juist het papier aan de zijkanten overlappen. Zet dan de stelschroeven van deze papierafhouders vast.

N.B. Als men de papierregulateur wil verwijderen, drukt men de spindel aan de handzijde van de machine naar binnen, waarna men het complete onderdeel uit de machine kan lichten.

De centrale papiergeleider wordt verwijderd door deze los te maken van de verbindingstang der frontgeleiders en daarna het onderdeel los van het drukrolframe te lichten.

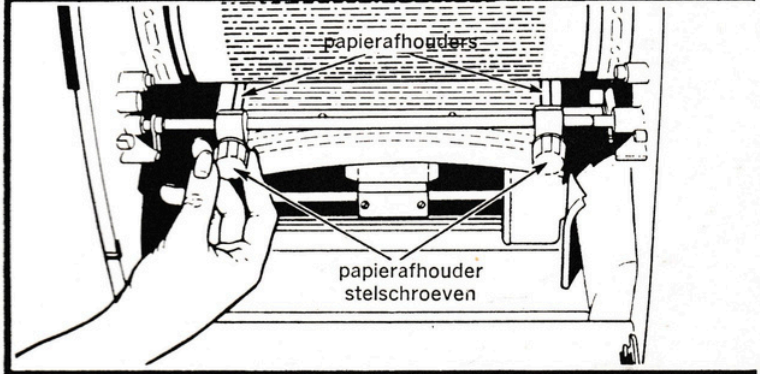
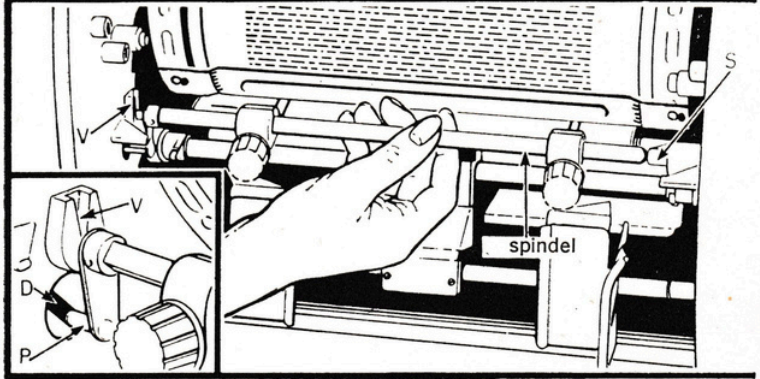
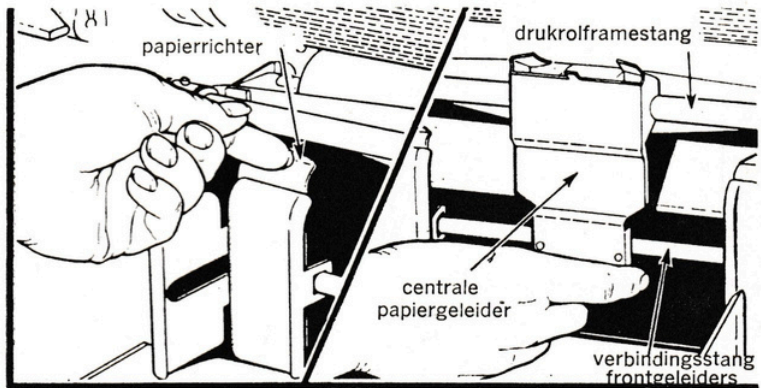

Het Gebruik van de Jogger

De precisie opvanger arm past automatisch over zijn steunnok als het opvangblad neergelaten wordt.

Als men deze precisie opvanger niet wenst te gebruiken dan licht men het opvangblad iets op, maakt de arm los en laat daarna het blad weer zakken, terwijl de arm dan boven de nok vrij blijft liggen.

Als de precisie opvanger wel in bedrijf moet zijn, gaat men als volgt te werk:

(i) Controleer of de papieroefvoer uitgeschakeld is door de toevoerhandle naar boven te drukken en de machine één volledige omwenteling met de wijzers van de klok mee te laten maken.

(ii) Verbind de arm door het opvangblad even op te lichten tot deze over de steunnok valt en laat het opvangblad dan weer neer.

(iii) Stel de achter- en zijgeleider zodanig af, dat zij de afdruk raken voor een volmaakte stapeling.

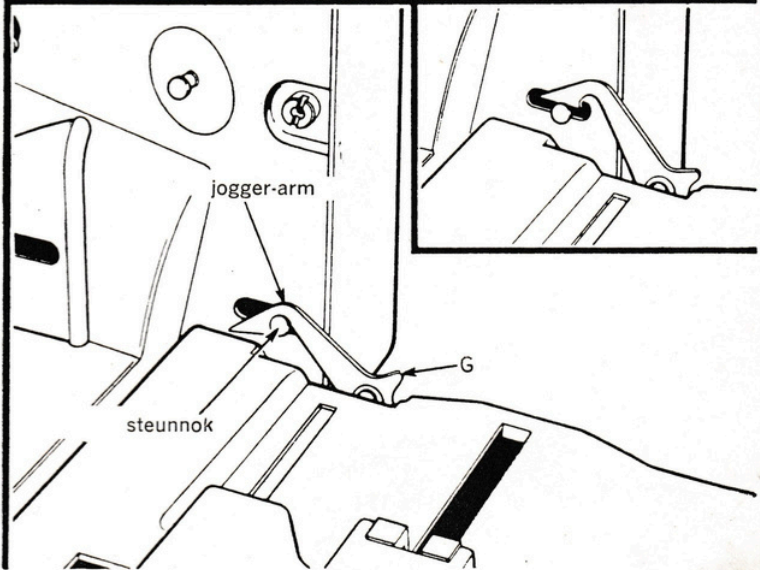

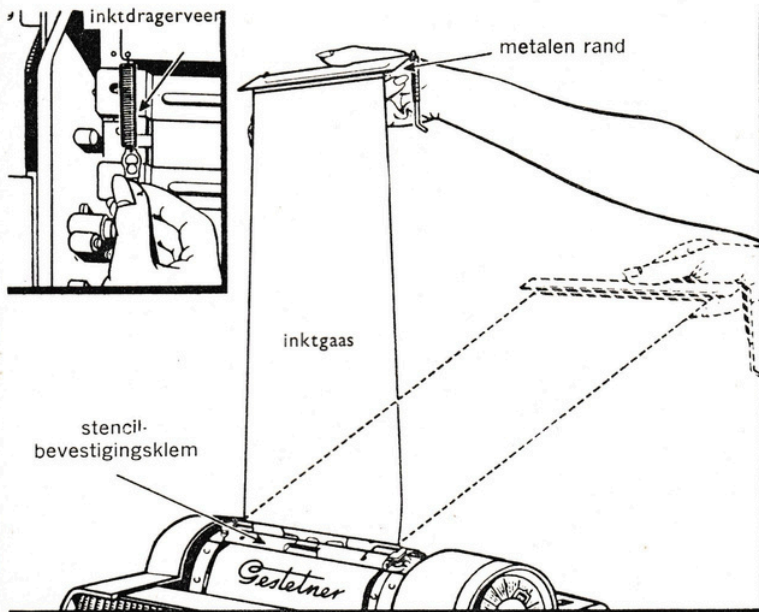

KLEURWISSELING

Het verwijderen van de inktdrager

A

Maak de inktdragerveren los. Licht de inktdrager bij de onderste metalen rand op en verwijder de inktdrager met een korte beweging van de stencilbevestigingsklem.

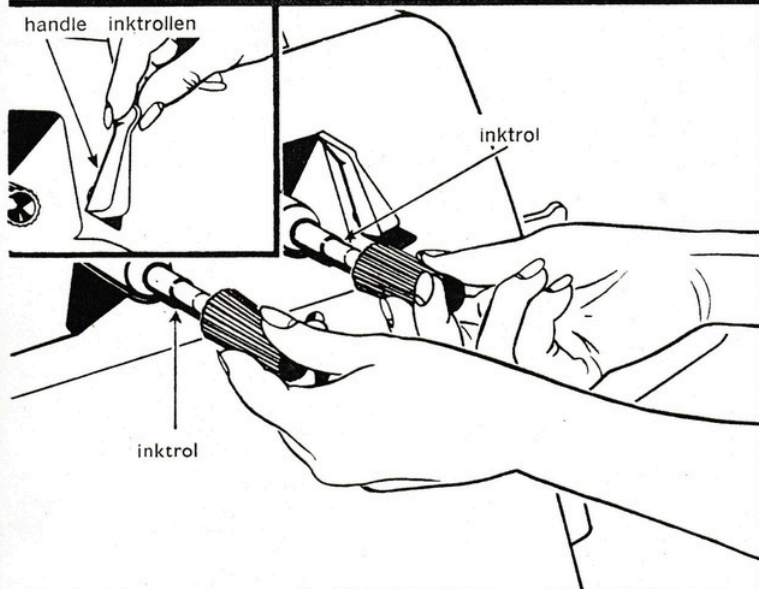

Het verwijderen van de inktrollen

B

Licht de handle van de inktrollen op en trek de rollen uit de machine.

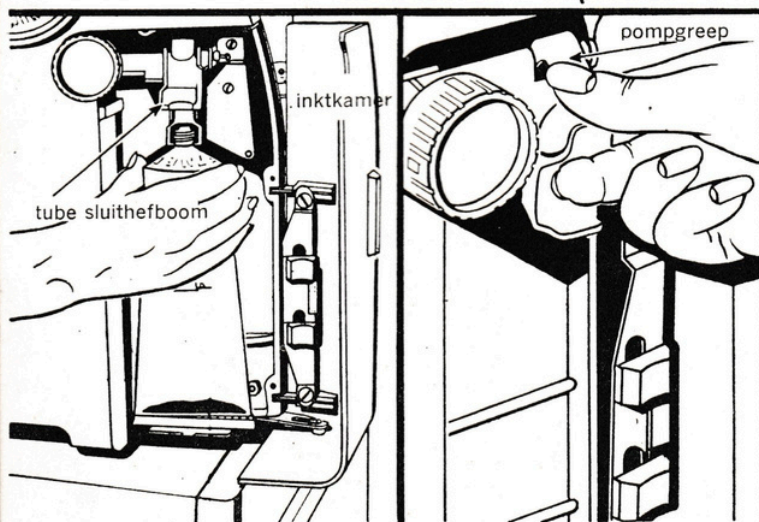

Het verwijderen van de inkttube en de inktleiding

C

Open de tubedeur. Licht de tube sluithefboom op. Verwijder de inkttube en schroef de dop er op.

Druk de pompgreep omlaag en trek de inktleiding uit de machine. Sluit de tubedeur.

Het Aanbrengen van de Kleurwisselaar

D

Plaats een kleurwisselingsstrip met de bedrukte zijde omhoog stevig op het apparaat. Houdt de kleurwisselaar vast bij de twee handvaten en breng het apparaat aan tussen de cylindrs van de machine, aan de achterzijde.

De scharen van de kleurwisselaar zijn naar de machine gericht. Vouw dan de twee handvaten naar binnen.

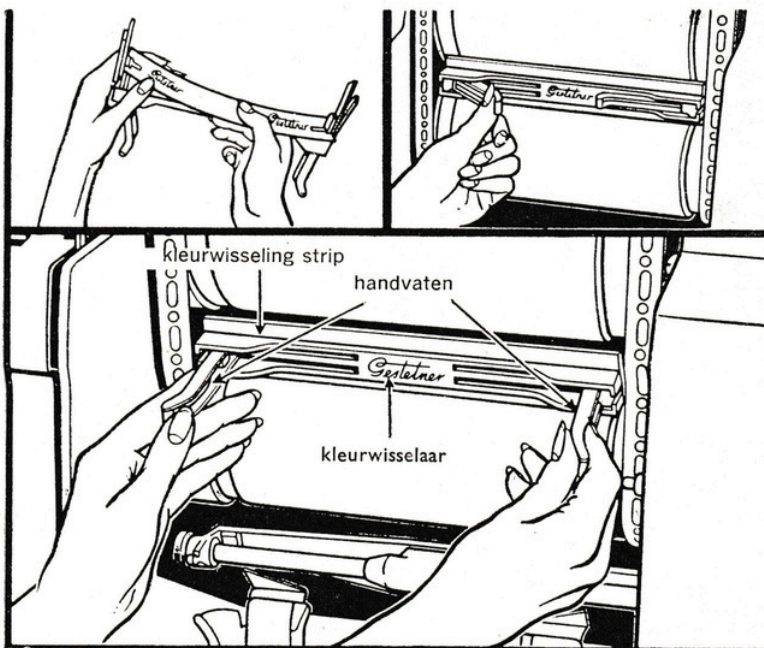

Het Reinigen van de Cylinders

E

Draai de slinger langzaam tegen de wijzers van de klok in tot de machine een volledige omwenteling heeft gemaakt.

Breng de handvaten van de kleurwisselaar weer naar buiten. Verwijder de kleurwisselaar. Verwijder de strip en veeg de overblijvende streep inkt met een zachte doek van de cylindrs.

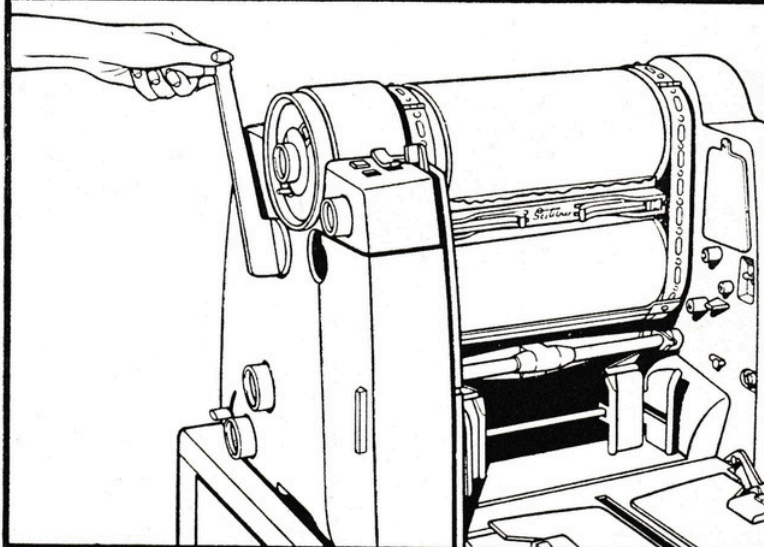

F

Breng de nieuwe inktrollen in de machine en druk de inktrollen-handle weer omlaag. Laat de machine een volledige omwenteling maken om er zeker van te zijn, dat de inktrollen roteren en heen en weer bewegen.

Breng de nieuwe inkleiding op haar plaats en druk deze zover door, tot zij met een klik in het slot springt en door de pompgreep in de juiste positie wordt gehouden. Bevestig de nieuwe inktdrager door de metalen kop hiervan op de stencilbevestigingsklem te passen en daarna de veren onderaan vast te maken.

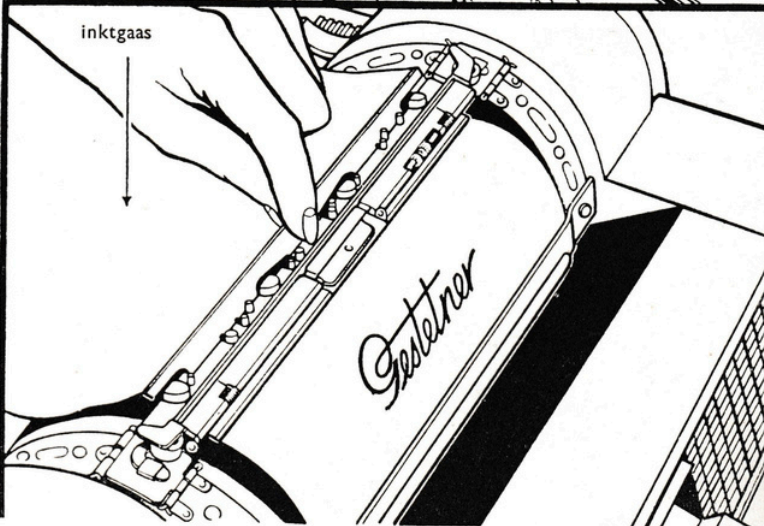

Het Bedrukken van Kliene Kaartjes en Papier (12.5 — 19 cm. Lang)

N.B. (i) Als het papier smaller is dan 10 cm ga dan te werk volgens 1, 2 en 3 hieronder.

(ii) Als het papier breder is dan 10 cm doch smaller dan 16.5 cm ga dan te werk volgens 1 (zie hieronder) en aanwijzingen 9-12 pagina 3-5.

(iii) Als het papier breder is dan 16.5 cm volg dan de aanwijzingen 9-15 pagina 3-5.

1

Licht de linker en rechter haken van de papier-toevoer op en breng deze in zijn hoogste stand. Laat deze daarna weer zakken tot de rechter haak de papiertoevoer in opgeheven toestand houdt.

Druk de klem voor de grijper naar binnen en verwijder de grijper door deze omlaag te drukken.

Bevestig de nokken van de kleine grijper in de gleuven van de grijperbrug, "B" naar boven gericht; druk ze volledig omhoog.

Licht de rechter haak op en laat de papiertoevoer zakken. Let op, dat de haken over de as klemmen.

N.B. De verwijderde grijper kan in een houder achter de tubedeur opgeborgen worden.

2

Bevestig de kaartsteunen aan de machine met de pallen "L" gericht naar de zijframes van de machine, door de groef op de houders te verbinden met de grijperhouder en ze volledig in te drukken tot ze verbonden worden met de hoofdas.

3

Leg het papier, dat bedrukt moet worden, in het midden op de papieraanlegplank en zover mogelijk naar voren.

Druk de geleiderknoppen in om de hulpsteunen los te maken en te laten vallen.

Schuif ze nu op totdat de steunen losjes contact maken met de zijkanten van de papierstapel.

Schuif de achtergeleider tegen de stapel papier en laat het papiergewicht neer.

N.B. Verwijder de hulpsteunen steeds na gebruik.

Het Gebruik van het Tussenschietapparaat

1

Houdt het tussenschietapparaat met aandrijfhefboom omhoog, haak de steunhoeken over de bussen "B" aan de zijframes. Laat het tussenschietapparaat zakken en verbind aandrijfhefboom met aandrijfnok.

N.B. Plaats toevoersteun in de frontgleuven om kleine tussenschietkaarten of in de achtergleuven voor grote tussenschietkaarten.

2

Maak jogger arm los van zijn steunnok (zie pag. 7). Stel opvangblad-zijgeleiders zo af, dat ze het formaat papier, dat wordt gedrukt, precies omsluiten of de tussenschietkaarten, als het papier kleiner is dan deze kaarten.

Zet de achtergeleider binnen het tussenschietapparaat onder de toevoersteun voor kleine kaarten of (voor grote kaarten) aan het eind van het opvangblad.

3

Leg ongeveer 50 tussenschietkaarten in het apparaat. Ga voort met drukken als vermeld onder 15. Laat de machine niet op een te hoge snelheid lopen, als men het tussenschietapparaat gebruikt.

N.B. Gebogen kaarten met de gebogen zijde naar boven onder in de stapel leggen.

4

Leg de achtergeleider plat op het opvangblad en verwijder de tussengesloten stapel afdrukken. Schud een stapeltje van ongeveer 10 tussengesloten afdrukken gelijk, zodat het papier aan een zijde uit de kaarten steekt.

Vervolgens separeert men de afdrukken van de kaarten als volgt:

A. Als het formaat van het papier het toelaat, steekt men de vingers in de openingen van de kaarten. Men laat de kaarten losjes hangen, zodat de afdrukken gemakkelijk er tussen uit genomen kunnen worden. Als dit niet mogelijk is, zie dan B of C.

B. Als de afdrukken langer zijn dan de kaarten, houdt dan de afdrukken vast en laat de kaarten er uit vallen.

C. Bij kaarten of klein papier, stapeltje gelijk stoten, zodat afdrukken aan één hoek uitsteken, dan voorzichtig kaarten en afdrukken scheiden.

BELANGRIJK :

(i) De tussenschietkaarten moeten steeds op een koele, droge plaats bewaard worden.

(ii) als tussenschietapparaat niet aan machine is bevestigd, moet de aandrijfhefboom in de ruststand worden gebracht door deze met de steun te verbinden.

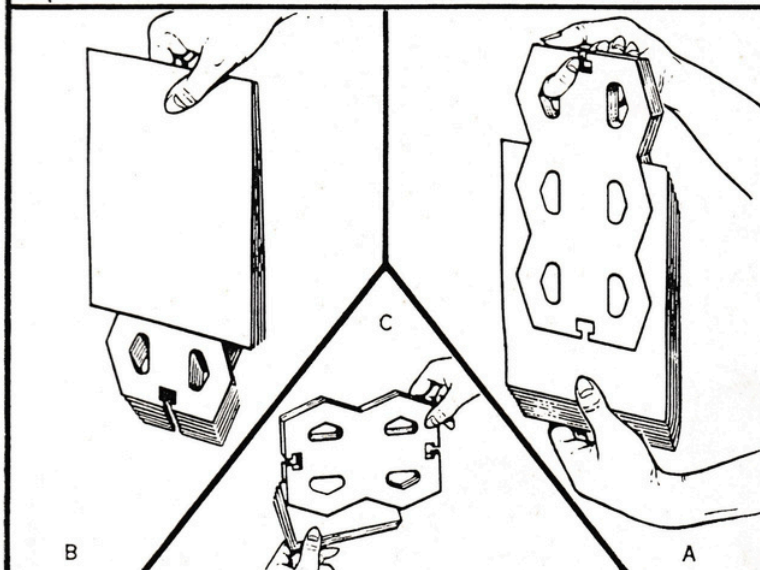
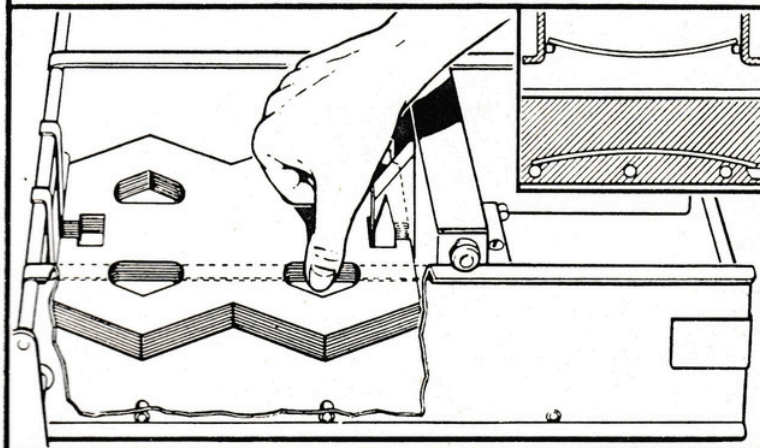
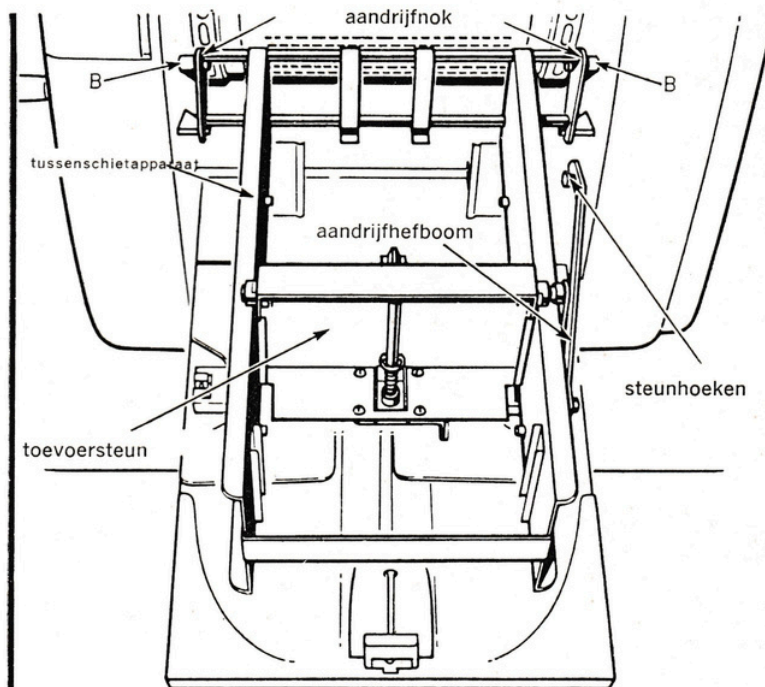

Het Sluiten van de Machine

A

Laat de papieraanlegplank neer door op de valhefboom te drukken en verwijder het papier. Schuif de achtersteun zover mogelijk naar voren tot onder de papiergrijper, laat het papiergewicht neer en leg de achtersteun achterwaarts gericht horizontaal op de plank. Schuif de zijsteunplanken volledig naar achteren.

B

Draai slinger met de wijzers van de klok mee tot de stencilbevestigingsklem bovenaan de machine zichtbaar is. Licht de klemveer op en maak stencil kop los van de penne. Draai slinger met de wijzers van de klok mee en verwijder het stencil.

C

Draai slinger omlaag en druk handle naar binnen. Vouw achter- en zijgeleiders van het opvangblad naar binnen. Breng papiertafel en opvangblad omhoog en doe de kap op de machine. Zijsteunen altijd eerst in hun gleuf naar binnen schuiven.

Verwisselen van de Lamp

Schakel de machine uit en haal de stekker uit het stopcontact. Schroef met een geldstukje de schroef los, die de kap vasthoudt. Verwijder kapje en lamp.

Breng een nieuwe lamp aan, doe het kapje weer op zijn plaats en schroef het vast.

N.B. Aanbevolen wordt een 25 Watt lamp.

valhefboom

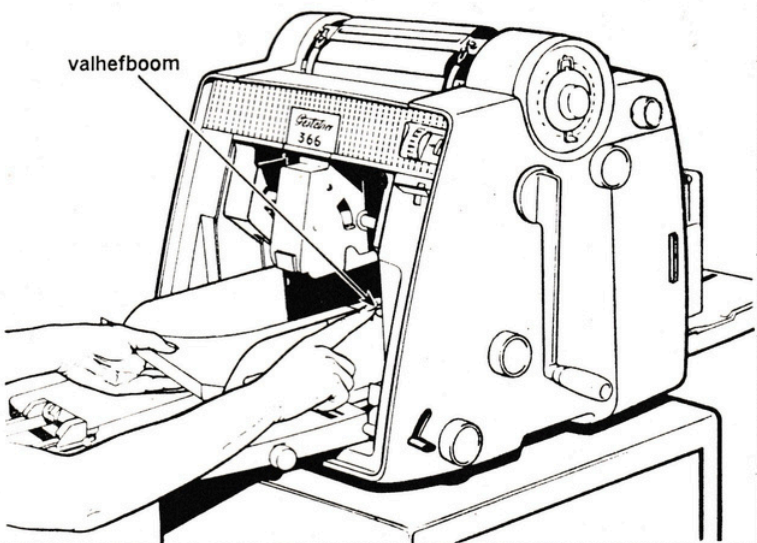

klemveer

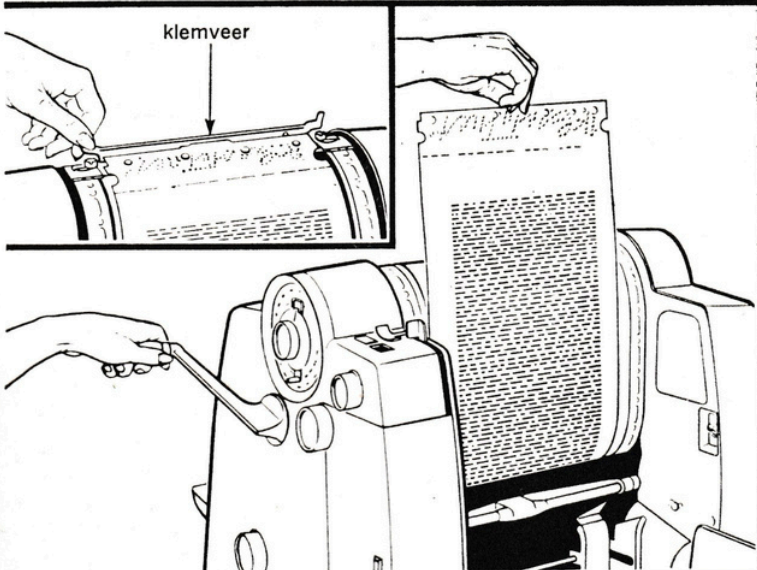

bevestigings-schroef

lampkap

lamp

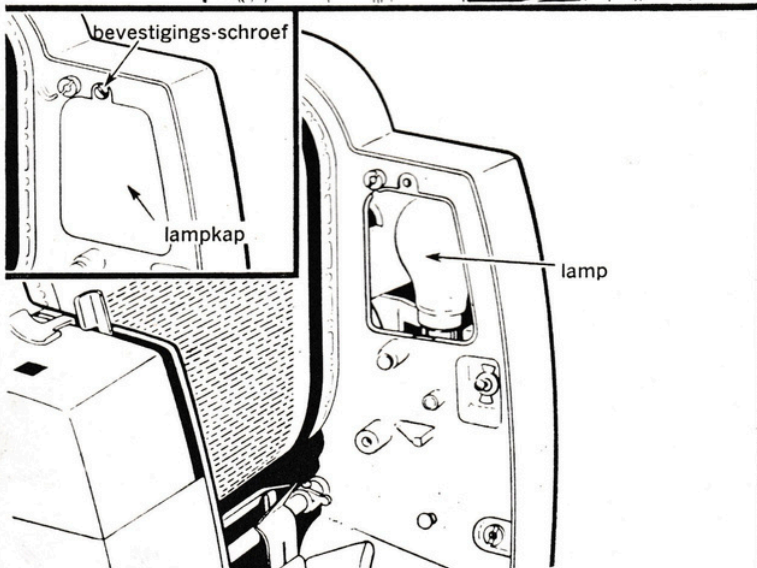

ILLUSTRATIE VAN TUSSENSCHIETAPPARAAT,
KAARTSTEUNEN EN GRIJPER.

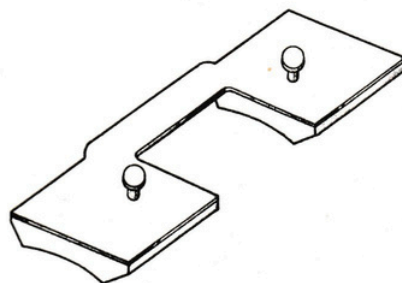
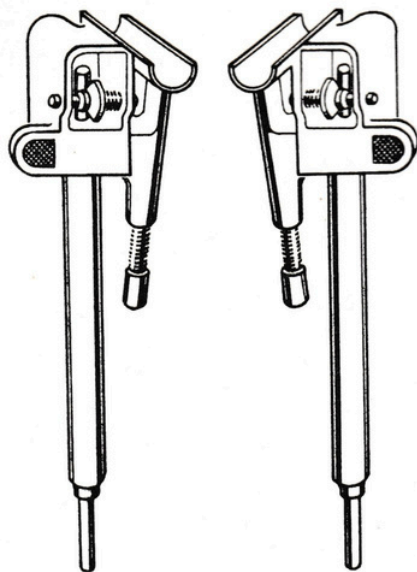
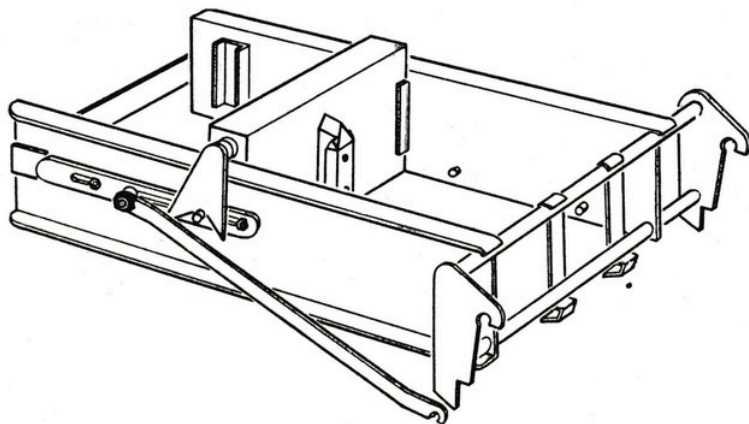

BELANGRIJKE GESTETNER ACCESSOIRES

Gestefax
Electronische
Reproductie

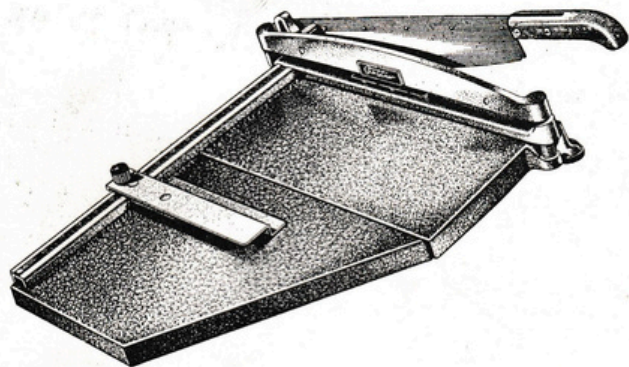
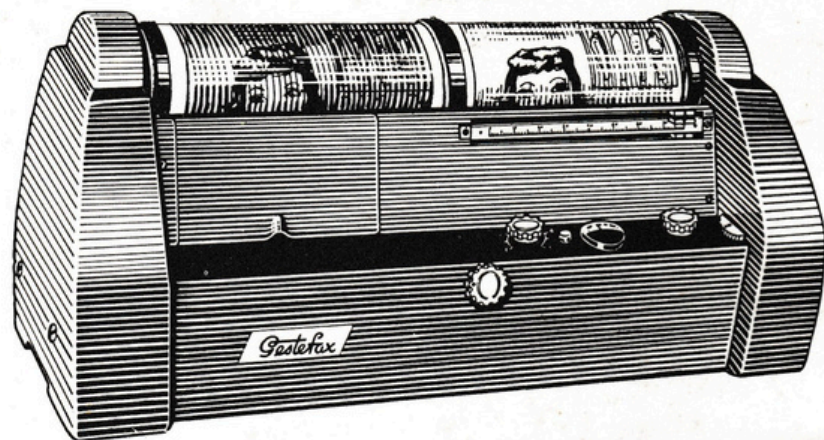

Geheel Metalen
Gestetner Snijmachine

Geheel Metalen
Gestetner lichtbak

